

Poços Termométricos Série PT-1000

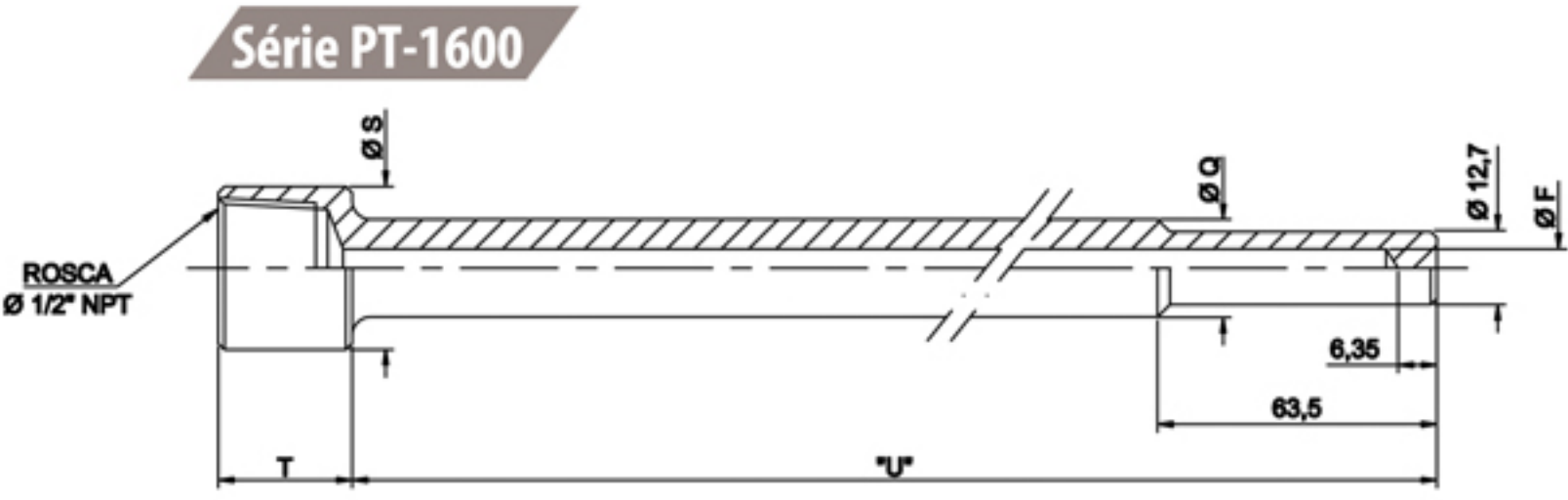

SALCAS



Ø E	Ø F
16,0	6,6
22,2	9,5

- 1**
SÉRIE

ESPECIFICAR CONFORME NÚMERO DA SÉRIE
- 2**
MATERIAL DO POÇO

304- INOX 304
310- INOX 310
316- INOX 316
446- AÇO CROMO
600- ALLOY 600
650- NIÓBIO
700- TITÂNIO
750- TÂNTALO
111- OUTROS
- 3**
COMPRIMENTO INSERÇÃO "U"

Especificar em (mm)
- 4**
COMPRIMENTO EXTENSÃO "T"

Especificar em (mm)
- 5**
DIÂMETRO DO FURO

F1- 6,6MM (0,260")
F2- 9,5MM (0,374")
- 6**
CONEXÃO AO PROCESSO

10N- 1"NPT
12N- 1/2"NPT
34N- 3/4"NPT
111- OUTROS OU OPCIONAL ROSCA BSP

PARA CASOS ESPECIAIS ENVIAR DESENHOS COM AS DEVIDAS ALTERAÇÕES

www.salcas.com.br - contato@salcas.com.br - Tel. 11 3977 7838

TERMOMETRIA